

Bilili presenta: Espiral de Hierbas

Cultivando muchas hierbas en un lugar pequeño

Preparación:



Herramientas:



Materiales:



Dimensiones típicas:

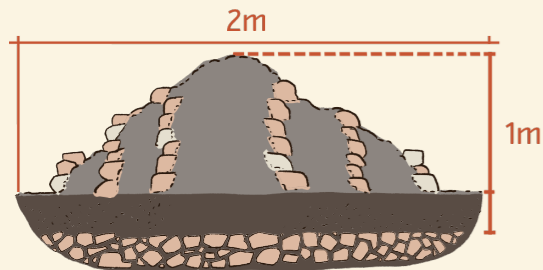

-Más alto y ancho que esto hace que sea difícil alcanzar las plantas en el medio.

-Más pequeño que esto dificulta la creación de los microclimas deseados.

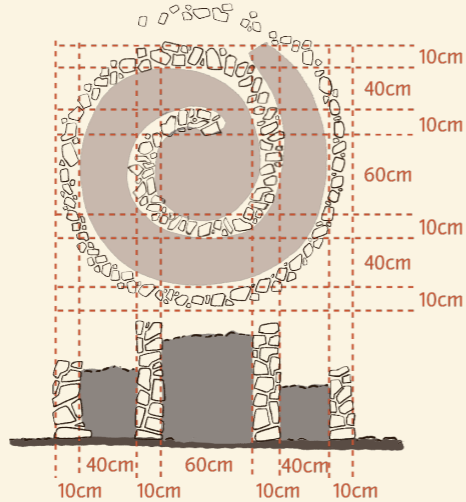

1 - Seleccionar y nivelar un área de 2m x 2m.

-Poner palo en el centro, atar la cuerda a ambos palos y marcar un círculo de 1m de radio.

-Quitar el zacate dentro del círculo.

-Aflojar el suelo dentro del círculo unos 30cm de profundidad.

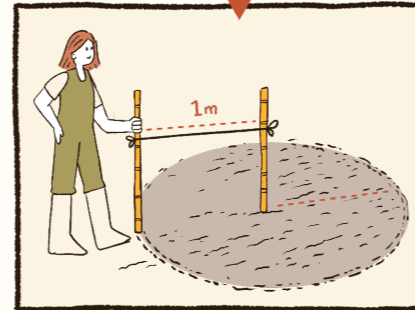

2 - En el hemisferio norte, hacer la abertura del espiral, construir el espiral siguiendo el sentido de las agujas del reloj (dirección de drenaje natural).

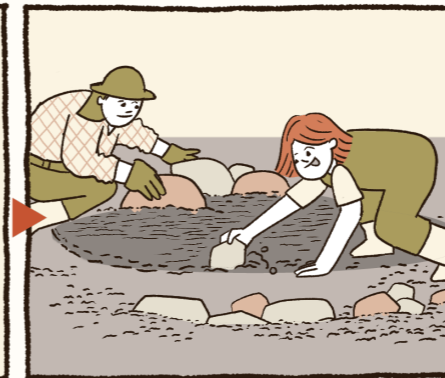
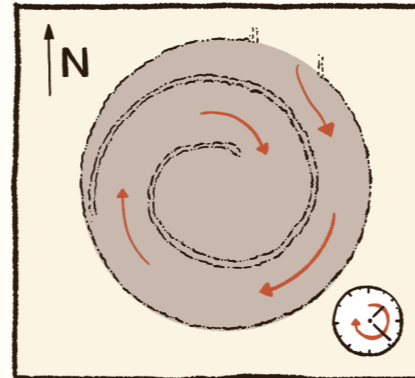

-Dibujar el espiral con una roca encima como marca, y empezar a rellenar con tierra y compost entre las rocas. Ver diagrama de dimensiones.

3 - Agregar una segunda capa de rocas, empezar por la parte externa hacia adentro, aumentando la altura de las rocas y las cantidades de tierra y compost mientras se va subiendo de altura, aumentando gradualmente desde el centro.

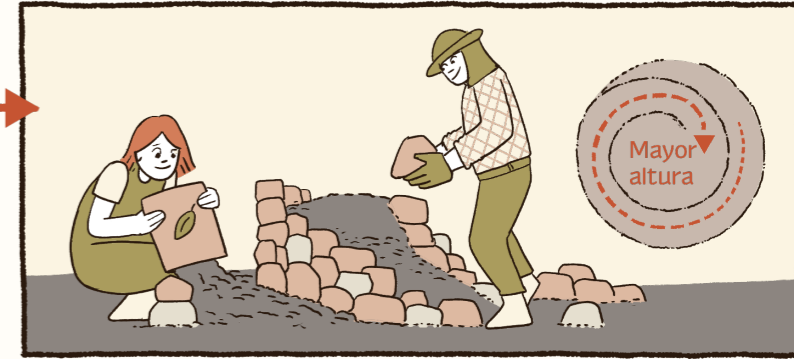

Continuar agregando capas hacia el centro, hasta que tenga entre 50cm-1m de altura.

4 - Plantación: sembrar las plantas desde las más altas a las más pequeñas, y de las más húmedas de suelo de abajo hacia arriba. Se puede variar la lista según el gusto y necesidades.



Usos de plantas:	
Decorativo	1-Gotas amargas 2-Juanilama 3-Orégano 4-Gengibre
Medicinal	5-Cúrcuma 6-Cucaracha 7-Zacate limón
Culinario	8-Culantro 9-Perejil 10-Estragón 11-Salvia 12-Tomillo 13-Romero 14-Aloe Vera

Para mayor información consulta:

www.bilili.org

o escanea el siguiente código:

